

IV 315 X

SEMI AUTOMATIC / YARI OTOMATİK

TECHNICAL FEATURES

Semi-automatic saws have powered material clamping and controlled blade feed rate that is initiated with a foot switch actuation, for fast cutting different size of metal pipes.

A semi-automatic coldsaw usually has a foot switch start that initiates the cycle. The blade starts, the powered vice clamps the workpiece and the cutting head feeds the blade through the material at a controlled rate. Powered bow raise lifts the head after the piece has been cut.

- High production rates, ideal for short batch runs.
- Foot switch actuation
- Hydro-pneumatic operation of saw head smooths descent for optimum cut
- Cutting speed regulator
- Adjustable head stroke according to the dimensions of the material which has to be cut
- 2 speed main motor
- 45° right to 45° left cutting
- Centralising heavy duty split vice
- Coolant tank and electric pump for blade lubrication and cooling

Optional Accessories:

- Material support roller
- Saw Blade

TEKNİK ÖZELLİKLER

- Malzeme sıkma ve kesmeyi otomatik yapan, yarı otomatik testere makinesi.
- Hidro-pnömatik çalışan testere kafası sayesinde ayarlanabilir ve kontrol edilebilir kesme hızı.
- Çift devirli motor sayesinde malzeme özelliklerine en uygun devri seçebilme
- Her iki yöne doğru 45°'ye kadar hassas açılı kesim imkanı
- Kesilecek malzeme boyutlarına göre kesme başlangıç ve bitiş noktalarına strok ayarı
- Kabin içinde bulunan soğutma sıvısı tankı ve motoru sayesinde testerenin soğutulabilmesi ve kesim yüzeyinden süratle uzaklaştırılabilmesi
- Özel dayama mekanizması ile bir defa ayarlandıktan sonra parçaların aynı uzunlukta standart olarak kesilebilmesi
- CE Normlarına uygun güvenlik sistemi;
- Testereye karşı maksimum koruma sağlayan hareketli muhafaza
- 24 V düşük gerilim güvenlik sistemi
- Acil stop butonu
- Kullanım kılavuzu

CUTTING CAPACITY KESME KAPASİTESİ		
Maximum Saw Blade Size Ø Maksimum Testere Çapı Ø	315 mm	
Head Swivel Testere Açısı	90°	45°
Round (mm) Yuvarlak	105	90
Square (mm) Kare (mm)	85 x 85	80 x 80
Rectangle (mm) Dikdörtgen (mm)	120 x 60	90 x 60

TECHNICAL SPECIFICATIONS TEKNİK ÖZELLİKLER		
Main Voltage (V) Ana Voltaj	400	
Control Voltage (V) Kontrol Voltajı (V)	24	
Installed Power (kW) Kurulu Güç (kW)	4,7	
Nominal Current (A) Akım (A)	1,85	
Main Saw Motor (kW) Testere Motoru (kW)	1,3 - 1,8	
Coolant Pump Motor (kW) Bor Yağı Pompası (kW)	0,06	
Air Pressure (Consumption) Hava Basıncı	6 kg/cm ² (240 l/min)	
Blade Speed (RPM) Testere Devri (Devir/Dk)	45 / 90	
Head Swivel Açı Dönüşü	90° / 45°	
Saw Blade Size Testere Çapı (mm)	Diameter Dış Çap	315
	Bore Delik Çapı	32
	Pin Holes Pim Delikleri	2 x Ø11 / Pivot Center Ø63
Machine Dimensions (LxWxH) mm Makine Ölçüleri (En x Boy x Yükseklik) mm	100 x 60 x 140	
Packing Dimensions (LxWxH) cm Paketlenmiş Makine Ölçüleri (En x Boy x Yük.) cm	120 x 80 x 170	
Net Weight (Kg) Net Ağırlık (Kg)	240	
Gross Weight (Kg) Brüt Ağırlık (Kg)	260	

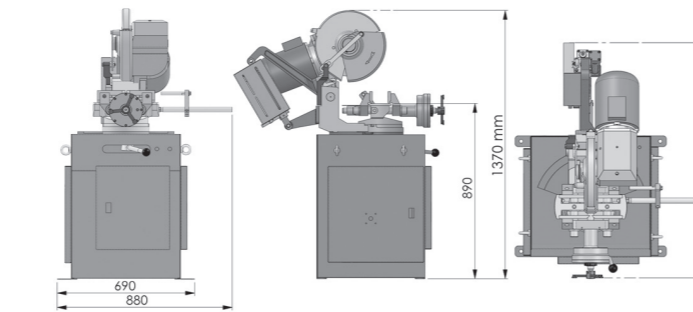

IV 275 X

SEMI AUTOMATIC / YARI OTOMATİK

TECHNICAL FEATURES

Semi-automatic saws have powered material clamping and controlled blade feed rate that is initiated with a foot switch actuation, for fast cutting different size of metal pipes.

A semi-automatic coldsaw usually has a foot switch start that initiates the cycle. The blade starts, the powered vice clamps the workpiece and the cutting head feeds the blade through the material at a controlled rate. Powered bow raise lifts the head after the piece has been cut.

- High production rates, ideal for short batch runs.
- Foot switch actuation
- Hydro-pneumatic operation of saw head smooths descent for optimum cut
- Cutting speed regulator
- Adjustable head stroke according to the dimensions of the material which has to be cut
- 2 speed main motor
- 45° right to 45° left cutting
- Centralising heavy duty split vice
- Coolant tank and electric pump for blade lubrication and cooling

Optional Accessories:

- Material support roller
- Saw Blade

TEKNİK ÖZELLİKLER

- Malzeme sıkma ve kesmeyi otomatik yapan, yarı otomatik testere makinesi.
- Hidro-pnömatik çalışan testere kafası sayesinde ayarlanabilir ve kontrol edilebilir kesme hızı.
- Çift devirli motor sayesinde malzeme özelliklerine en uygun devri seçebilme
- Her iki yöne doğru 45°'ye kadar hassas açılı kesim imkanı
- Kesilecek malzeme boyutlarına göre kesme başlangıç ve bitiş noktalarına strok ayarı
- Kabin içinde bulunan soğutma sıvısı tankı ve motoru sayesinde testerenin soğutulabilmesi ve kesim yüzeyinden süratle uzaklaştırılabilmesi
- Özel dayama mekanizması ile bir defa ayarlandıktan sonra parçaların aynı uzunlukta standart olarak kesilebilmesi
- CE Normlarına uygun güvenlik sistemi;
- Testereye karşı maksimum koruma sağlayan hareketli muhafaza
- 24 V düşük gerilim güvenlik sistemi
- Acil stop butonu
- Kullanım kılavuzu

CUTTING CAPACITY KESME KAPASİTESİ		
Maximum Saw Blade Size Ø Maksimum Testere Çapı Ø	275 mm	
Head Swivel Testere Açısı	90°	45°
Round (mm) Yuvarlak	85	70
Square (mm) Kare (mm)	70 x 70	60 x 60
Rectangle (mm) Dikdörtgen (mm)	95 x 60	70 x 55

TECHNICAL SPECIFICATIONS TEKNİK ÖZELLİKLER		
Main Voltage (V) Ana Voltaj	400	
Control Voltage (V) Kontrol Voltajı (V)	24	
Installed Power (kW) Kurulu Güç (kW)	4,7	
Nominal Current (A) Akım (A)	1,85	
Main Saw Motor (kW) Testere Motoru (kW)	1,3 - 1,8	
Coolant Pump Motor (kW) Bor Yağı Pompası (kW)	0,06	
Air Pressure (Consumption) Hava Basıncı	6 kg/cm ² (240 l/min)	
Blade Speed (RPM) Testere Devri (Devir/Dk)	45 / 90	
Head Swivel Açı Dönüşü	90° / 45°	
Saw Blade Size Testere Çapı (mm)	Diameter Dış Çap	275
	Bore Delik Çapı	32
	Pin Holes Pim Delikleri	2 x Ø11 / Pivot Center Ø63
Machine Dimensions (LxWxH) mm Makine Ölçüleri (En x Boy x Yükseklik) mm	100 x 60 x 140	
Packing Dimensions (LxWxH) cm Paketlenmiş Makine Ölçüleri (En x Boy x Yük.) cm	120 x 80 x 170	
Net Weight (Kg) Net Ağırlık (Kg)	230	
Gross Weight (Kg) Brüt Ağırlık (Kg)	250	

