

# IDT 315 DXS

SEMI AUTOMATIC / YARI OTOMATİK

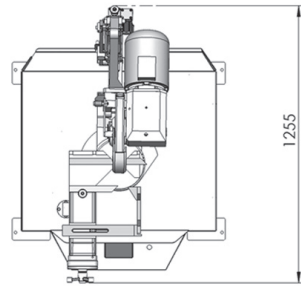
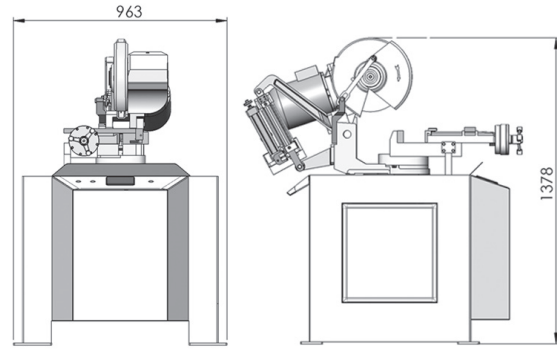

## TECHNICAL FEATURES

Heavy duty semi-automatic circular saw designed for fast cutting with automatic horizontal mitre positioning.

- Semi-automatic mitre cutting circular saw designed for fast cutting.
- $\pm 45^\circ$  Horizontal automatic mitre.
- High production rates, ideal for short batch runs.
- Standard micro-spray coolant system.
- PLC controlled color type touch screen display.
- Program save and load ability.
- Heavy duty gearbox.
- Foot and button switch actuation
- Hydro-pneumatic operation of saw head smoothes descent for optimum cut
- Cutting speed regulator
- Adjustable head stroke according to the dimensions of the material which has to be cut
- 2 speed main motor
- $45^\circ$  right to  $45^\circ$  left cutting
- Centralising heavy duty split vice

Optional Accessories:

- Material support roller
- Saw Blade

## TEKNİK ÖZELLİKLER:

- Yarı otomatik, otomatik açı dönüşlü testere makinesi
- Otomatik yatay açı dönüşü ( $\pm 45^\circ$ )
- Mikro sprey testere yağlama sistemi
- Çift kademe helis dişli aktarmalı güçlü redüktör yapısı
- Plc Kontrollü Renkli Dokunmatik Ekran
- Hidro-pnömatik çalışan testere kafası sayesinde ayarlanabilir ve kontrol edilebilir kesme hızı.
- Çift devirli motor sayesinde malzeme özelliklerine en uygun devri seçebilme
- Kesilecek malzeme boyutlarına göre kesme başlangıç ve bitiş noktalarına strok ayarı
- Özel dayama mekanizması ile bir defa ayarlandıktan sonra parçaların aynı uzunlukta standart olarak kesilebilmesi
- CE Normlarına uygun güvenlik sistemi;
- Testereye karşı maksimum koruma sağlayan hareketli muhafaza
- 24 V düşük gerilim güvenlik sistemi
- Acil stop butonu
- Kullanım klavuzu



CUTTING CAPACITY KESME KAPASİTESİ		
Maximum Saw Blade Size Ø Maksimum Testere Çapı Ø	315 mm	
Head Swivel Testere Açısı	90°	45°
Round (mm) Yuvarlak	95	85
Square (mm) Kare (mm)	80 x 80	70 x 70
Rectangle (mm) Dikdörtgen (mm)	110 x 60	80 x 50

TECHNICAL SPECIFICATIONS TEKNİK ÖZELLİKLER		
Main Voltage (V) Ana Voltaj	400	
Control Voltage (V) Kontrol Voltajı (V)	24	
Installed Power (kW) Kurulu Güç (kW)	2,95	
Nominal Current (A) Akım (A)	9,8	
Main Saw Motor (kW) Testere Motoru (kW)	1,8 - 2,2	
Coolant Pump Motor (kW) Bor Yağı Pompası (kW)	0,005	
Air Pressure (Consumption) Hava Basıncı	6 kg/cm <sup>2</sup> (240 l/min)	
Blade Speed (RPM) Testere Devri (Devir/Dk)	40 / 80	
Head Swivel Açı Dönüşü	90° / 45°	
Saw Blade Size Testere Çapı (mm)	Diameter Dış Çap	315
	Bore Delik Çapı	32
	Pin Holes Pim Delikleri	2 x Ø11 / Pivot Center Ø63
Machine Dimensions (LxWxH) mm Makine Ölçüleri (En x Boy x Yükseklik) mm	120 x 97 x 140	
Packing Dimensions (LxWxH) cm Paketlenmiş Makine Ölçüleri (En x Boy x Yük.) cm	120 x 100 x 160	
Net Weight (Kg) Net Ağırlık (Kg)	480	
Gross Weight (Kg) Brüt Ağırlık (Kg)	500	

